

ONE@NCEPT

Stolný mixér
10028107 10028122

Vážení zákazník,

Gratulujeme vám k zakúpeniu tohto zariadenia Klarstein. Prosím, prečítajte si starostlivo tento manuál ako sa starať oň. Nasledujúce rady o inštalácii a používaní, aby sa zabránilo technickým škodám. Akékoľvek zlyhanie spôsobené ignoráciou uvedených položiek a upozornení uvedených v návode na obsluhu a inštaláciu sa nevzťahuje naša záruka a akejkolvek zodpovednosti..

| | |
|--------------------|---------------------------|
| Item number | 10028107, 10028122 |
| Power supply | 220-240 V ~ 50-60 Hz |
| Power | 750 W |
| Capacity | 1.5 L |

- 7 Prosím pred použitím tohto výrobku si prečítajte pokyny a všetky grafické špecifikácie.
- 8 Aby nedošlo k poškodeniu produktu, prosím uistite sa, že napätie uvedené na tomto produkte je v súlade s tým vo vašom domove, skôr ako ho pripojíte.
- 9 Nenechajte ho zapnutý vo vašej neprítomnosti
- 10 Nepoužívajte náhradné diely akéhokoľvek iného výrobcu, alebo akékoľvek náhradne diely, ktoré nie sú odporúčané našou firmou, inak naša spoločnosť neposkytne reklamáciu.
- 11 Nepoužívajte tento produkt pokiaľ je elektrické vedenie alebo iné časti poškodené.
- 12 Tento produkt sa používa len v rodinách.
- 13 Stanovené napätie pre tento produkt je 230V, príkon 65W a frekvencia 50Hz.

- 1 Prosím poistite sa, že hnací hriadeľ je správne nainštalovaný na dne miešacieho téglika (pozri dodacie položky).
- 2 Veľkosť potravín by nemala prekročiť maximálnu kapacitu pohára.
- 3 Teplota pre miešanie potravín by nemala prekročiť 80 stupňov Celzia.
- 4 Nedávajte prsty ani nič iné do miešacej šálky, keď je pripojená, iba vtedy nie je zapojená v elektrickom prúde možno ho umývať.

- 6 Výrobok je vybavený bezpečnostným zámkom, ak nie je alebo je nesprávne daný nebude fungovať.

- 1 Pred prvým použitím výrobku vyčistite tie časti, ktoré majú kontakt s potravinami (pozri obrázok)
- 2 Jedlo vložte vždy do miešacieho pohára pod danú kapacitu.
- 3 Nasadte miešací pohár do držiaku.
- 4 Uistite sa či je správne zapojený skôr než ho začnete používať.
- 5 Stlačte tlačidlo vypínača .
- 6 Počas procesu miešania nekladajte ďalšie potraviny až keď sa uistíte, že je produkt vypnutý môžete pridávať ďalšie potraviny.

- 1 Prosím použite vodu na čistenie tých častí, ktoré majú kontakt s potravinami. Vložte čistiaci prostriedok a teplú vodu do miešacieho pohára.
- 2 Stlačte spínač a po dobu 10 sek. nechajte zapnutý pre čistenie.
- 3 Pred čistením iných častí sa uistite aby bol vypnutý.
- 4 Na čistenie nepoužívajte umývačku riadu.

- 5 Soft wet cloth can be used to polish the dynamo, do not immerse dynamo in water. Do not use abrasive, brusher or alcohol, etc.
- 6 Odpojte miešaci pohár a opláchnite ho teplou vodou.

časti

- 1 Merací pohár
- 2 Veko
- 3 Džbán
- 4 Čepel z nerezovej ocele
- 5 Bezpečnostné tlačidlo
- 6 Zakladna časť
- 7 PCB

Spínač rýchlosti

- 1 Nízke
- 2 Stredné
- 3 Rýchle
- 4 Pulse
- 5 Power
- 6 Mrazené nápoje
- 7 Drtič ľadu
- 8 Stop

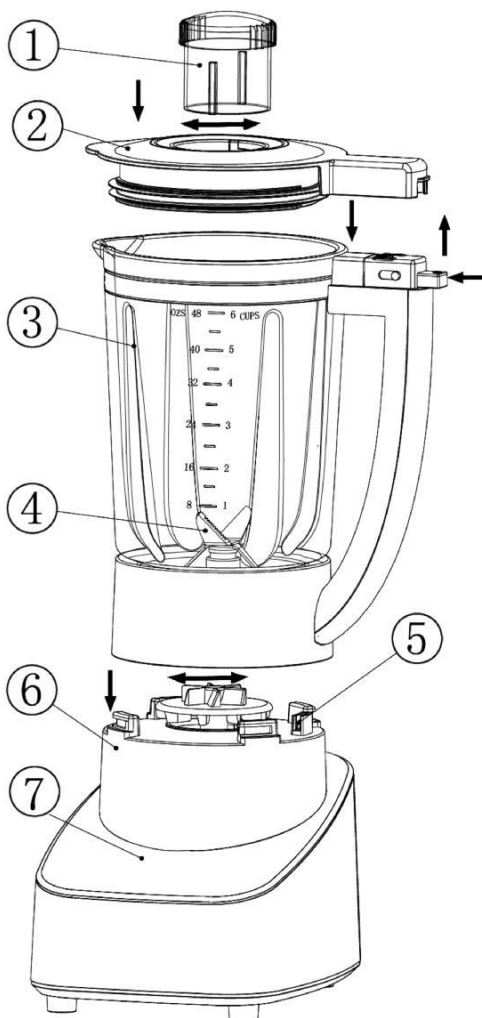

UPOZORNENIE:

Nenesieme žiadnu zodpovednosť za následné škody. Technické zmeny a chyby vyhradené!

Dôležitá likvidácia



Tento elektrický spotrebič nepatrí do domáceho odpadu. Pre správnu likvidáciu sa obráťte na verejnú zbierku vo Vašej komunite. Podrobnosti o umiestnení zberu elektrického odpadu, ako aj množstevné obmedzenie za deň / mesiac / rok, rovnako ako o náklady vynaložené na zber nájdete na miestnom úrade Vašej obce.

Upozornenie

- Opravy zariadenia môže vykonávať len autorizovaný odborný servis. Za žiadnych okolností prístroj neotvárajte.

- Nesprávne zmontovanie môže spôsobiť poruchu alebo úplné zlyhanie zariadenia.
- Zariadenie by malo byť chránené pred vlhkosťou a priamym slnečným svetlom.
- Na čistenie používajte iba suchú handričku.
- Zariadenie pripájajte iba na určené miesto elektrického napätia.
- Zariadenie nepripájajte za žiadnych okolností na iné miesto elektrického napätia, než je miesto na to určené.

Záruka zaniká v prípade vonkajšieho zásahu do zariadenia.

KLARSTEIN